

SEIKO

DT-40 *Digital Timer*

取扱説明書

このたびは、セイコー製品をお買い上げいただき、誠にありがとうございました。

ご使用前にこの取扱説明書をよくお読みのうえ、正しくお使いください。

なお、お読みになった後はいつでもご覧いただけますよう、大切に保管してください。

ご注意

- (1)本書の内容の一部または全部を無断転載することは、禁止されております。
- (2)本書の内容については、将来予告なしに変更することがあります。
- (3)本書の内容については、万全を期して作成しましたが、万一ご不審な点や誤りなど、お気づきの点がありましたらご連絡ください。
- (4)本製品がお客様により不適當に使用されたり、本書の内容に従わずに取り扱われたり、または当社及び当社指定のサービス担当以外の第三者により修理・変更されたことに起因して生じた損害につきましては、当社は責任を負いかねますのでご承知ください。

本書で使用される記号について

本書で使用される記号の意味は次の通りです。

 警告	誤った取り扱いをしたとき、死亡または重傷を負う可能性が想定される内容を示します。
---	--

 注意	誤った取り扱いをしたとき、傷害を負う可能性が想定される内容および物的損害のみの発生が想定される内容を示します。
---	---

次の絵表示は、禁止事項を示します。



一般的な禁止



分解禁止



水場での使用禁止



ぬれ手禁止



水ぬれ禁止

次の絵表示は、必ず実行していただく事項を示します。



一般的な指示











電源プラグを抜く

目次

1. 安全のために必ずお守りください.....	3
2. 各部の名称と働き	5
3. お使いになる前に	5
4. 操作の方法.....	7
4-1 カウントダウンタイマー.....	7
4-2 カウントアップタイマー.....	9
4-3 ストップウォッチ	11
4-4 プログラムタイマー	15
4-5 時計（12/24 時制対応）	18
4-6 得点.....	21
4-7 ゲームモード（カウントダウン）	23
4-8 ゲームモード（カウントアップ）	26
4-9 テニス.....	29
4-10 4桁数値表示.....	30
4-11 残日表示.....	31
5. 赤外線リモコンの取扱説明	33
6. 機器接続について	37
7. 出荷時設定について	41
8. 構成内容・仕様について	42

1. 安全のために必ずお守りください











製品を安全に正しくお使いいただき、貴方や他の人々への危害や財産への損害を未然に防ぐために、守っていただきたい注意事項を示しています。

 警告		
異常時の処理	煙が出る、変な臭いがするなどの異常が発生したときは、すぐにもとの電源を切り、使用をやめてください。煙が出なくなることを確認して、修理はお買い上げいただいた販売店もしくは、販売会社へご依頼ください。そのまま使うと、感電や火災の原因となります。	
ケーブル接続の注意	コンセントから電源コードを抜く場合は、必ず電源プラグを持って抜いてください。感電、故障や火災の原因となります。	
ケーブル接続の注意	電源コードや電源プラグが痛んだり、コンセントの差し込みがゆるいときは、使用しないでください。感電・ショート、発火の恐れがあります。	
ケーブル接続の注意	湿気、ほこりの多い場所、急に温度が変化する場所での使用はさけてください。ショート・感電の恐れがあります。	
分解・修理・改造の禁止	修理技術者以外は絶対に分解・修理・改造を行わないでください。修理は、お買い上げいただいた販売店もしくは、販売会社へご依頼ください。感電や火災の原因となります。	
異物混入禁止	製品の内部にピン・金属などの異物を入れしないでください。万一、これらが内部に混入した場合は速やかに電源スイッチを切ってください。点検はお買い上げいただいた販売店もしくは、販売会社にご依頼ください。そのまま使うと感電や火災の原因となります。	
水場での使用禁止	本製品は屋内専用のため、ケースは防水構造となっておりませんので、絶対に水がかからないようにしてください。屋外やプールサイドなど、水のかかる恐れのある場所で使用しないでください。ショート・感電の原因となります。	
ぬれ手禁止	濡れた手で操作をしないでください。焼損や故障の原因となります。	
水ぬれ禁止	電源コネクタ部分や各コネクタ部分に水を付けしないでください。焼損や故障の原因となります。	

⚠ 警告

本製品以外での 使用禁止	本製品に同梱される電源アダプタおよび電源ケーブルは、本製品専用のものです。他の機器・用途に使用しないでください。 感電、故障や火災の原因となります。	
-----------------	---	---

⚠ 注意

直射日光に長時間放置しないでください。内部の温度が上昇して回路部品などが損傷することがあります。	
電源コード・ケーブルを接続するときは、必ず電源スイッチを切ってください。また、電源コード・ケーブルは指定のケーブル以外は使用しないでください。感電や故障の原因となります。	
本製品は精密な電子回路で構成されています。誤った使用や、乱暴な扱いをしますと回路部品に悪影響を与え、故障や寿命を短くする原因となります。	
電源スイッチの ON/OFF は 5 秒以上の間隔をあげてください。	
本製品を移動する場合は必ず電源を切ってから行ってください。感電や故障の原因となります。	
使用時以外は、電源スイッチを OFF にして、電源プラグをコンセントから抜いてください。絶縁劣化による感電・漏電・火災の原因となります。	
外部からの異常な信号等により動作がおかしくなった場合は、もとの電源を切り 5 秒以上の間隔をあげ再度電源を入れなおしてください。	
ケーブルを接続するときは、正しく差し込んでください。故障や異常動作の原因になります。	
ケースや表示面に、アルコール・ガソリンなどの溶剤類、化粧品などのスプレー液、また、クリーナー類、接着剤及び塗料などが付着しないようにしてください。化学変化により、変色、劣化や破損の原因となることがあります。	
使用後、赤外線リモコンを紛失しないよう大切に保管してください。赤外線リモコンを紛失しますと、操作することができなくなります。	

2. 各部の名称と働き

< 前面 >



< 裏面 >

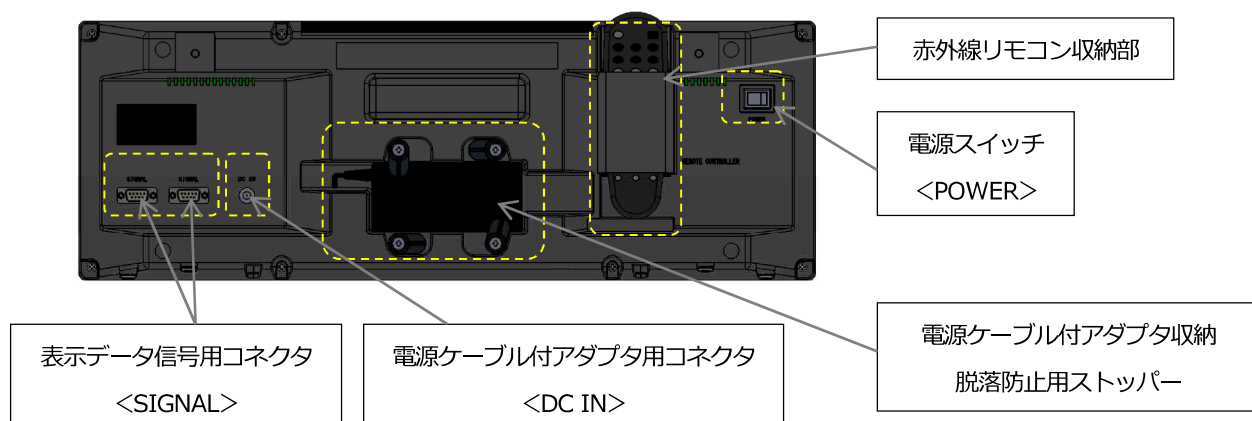

< 操作部 (赤外線リモコン) >

赤外線リモコンに関しては、本誌5-5項の「赤外線リモコンのボタン割り当て」をご覧ください。

3. お使いになる前に

1. 付属の電源ケーブル付アダプタを本体の電源コネクタにしっかりと差し込み、

脱落防止用ストッパー (4ヶ所) で保持し、電源プラグをコンセントに正しく差し込んでください。

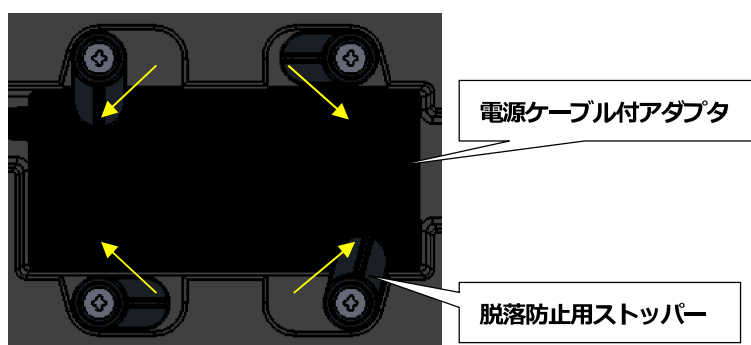

2. 本体の電源スイッチ (POWER) を ON にしてください。

3.  ボタンでイベントを選んでください。



イベントナンバー	イベント名
F01	カウントダウンタイマー
F02	カウントアップタイマー
F03	ストップウォッチ
F04	プログラムタイマー
F05	時計 (12/24 時制対応)
F06	得点
F07	ゲームモード (カウントダウン)
F08	ゲームモード (カウントアップ)
F09	テニス
F10	4桁数値表示
F11	残日表示

※タイマー動作中や設定中には  ボタンは無効です。

4.  ボタンを有効にするには、 ボタンで一度リセットしてください。



5. 工場出荷時の初期設定値

– 1. 現在のイベントの設定を初期設定に戻す場合

 ボタンを押した後に  ボタンを 2 秒長押しすると、現在のイベントの設定内容がすべてクリアされ、設定が工場出荷時の初期設定値の表示に戻ります。

(リセットされた際にはファンクション表示が点滅します。)

– 2. 全てのイベントを初期設定に戻す場合

 ボタンを押した後に  ボタンを 2 秒長押しすると、全てのイベントの設定内容がすべてクリアされ、設定が工場出荷時の初期設定値の表示に戻ります。

(リセットされた際には LED が点滅します。)

– 3. 工場出荷時の初期設定値は、本紙 7 項を参照ください。

※タイマー動作中や設定中には上記操作は行えません。

6.  ボタン押しと、4 種類のブザー音 + 消音の選択ができます。

[Snd1] → [Snd2] → [Snd3] → [Snd4] → [Snd-]

 ボタンを押すと、押している間ブザーが鳴ります。

7.  ボタン押しと、表示 ON/OFF の切り替えができます。

8. 停電補償機能として、使用中、万が一電源プラグが抜けたり、停電になった場合、表示は消灯しますが、復電した時、停電直前の状態に戻ります。 *ただし、時計はリセットされます。

9. 赤外線リモコンを使用する場合は、 ボタンでチャンネルを設定してください。(合計 6 チャンネル)

10. デジタルタイマー（DT-40）の接続設定に関しては、本紙6項の「機器接続について」を参考にしてください。

4. 操作の方法

4-1 カウントダウンタイマー

カウントダウンタイマーとしてお使いいただけます。

(1) 表示内容

- ①設定時間からカウントダウン表示します。
- ②1/10 秒位タイム表示の有無の選択ができます。
- ③設定した時間に予鈴が鳴るようにプログラムすることができ、設定中はその予鈴ナンバーを表示します。

(2) 設定変更可能な項目

- ①設定時間は、任意の時間に設定ができます。（最大設定時間：99 分 59 秒）
- ②予鈴時間のプログラム（最大プログラム：9種類）設定ができます。

※初期設定値は、本紙7項を参照。

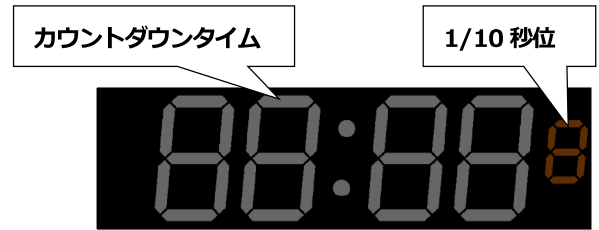

■：設定確認／修正方法、●：操作手順を示しています。

■設定確認／修正方法

例：10分30秒、予鈴1：1分30秒、予鈴2：45秒、1/10秒表示







	操作内容	ボタン	動作	表示
1	設定モード切り替え		設定モードに切り替わる。 分位が点滅。	
2	1/10 秒表示に設定変更		1/10 秒表示	
3	分位を確定し、 秒位設定に移動			
4	秒位を確定し、 予鈴1の分位設定に移動		カウントダウン 10分30秒	
5	予鈴1の分位を確定し、 予鈴1の秒位設定に移動			
6	予鈴1の秒位を確定し、 予鈴2の分位設定に移動		予鈴1 (b1) 1分30秒	

7	予鈴 2 の分位を確定し、 予鈴 2 の秒位設定に移動			 → 
8	予鈴 2 の秒位を確定し、 予鈴 3 の分位設定に移動		予鈴 2 (b2) 45 秒	 → 
9	<p>* 1 予鈴 3 以降の設定 (b3~b9) を行う必要がある場合は、上記の方法に準じて行ってください。</p> <p>* 2 設定中の予鈴タイムを 00 : 00 に設定すると、それ以降の予鈴設定はキャンセルされ分位設定画面に移動します。</p>			
10	設定を確定し、 タイマーモードへ切り替え			 → 

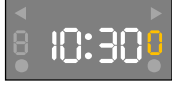
- * 1 1 秒⇔1/10 秒表示の切り替えは設定モードのみで可能です。
- * 2 2 秒以上の長押しで数字の早送りが可能です。
- * 3 設定モードへの切り替えはリセットされているときのみ可能です。(動作途中での切り替えは不可)

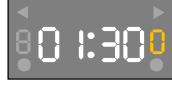
●操作手順：タイマー操作

例：10 分 30 秒、予鈴 1：1 分 30 秒、予鈴 2：45 秒、1/10 秒表示

	操作内容	ボタン	動作	表示
1	タイマースタート		カウントダウン開始	 → 
2	タイマーストップ 時間変更	  	タイマーストップ 時間変更	 → 
3	予鈴 1 経過		ブザー	
4	予鈴 2 経過		ブザー	
5	タイマー終了		ブザー タイマーストップ	
6	リセット		初期表示	 → 

- * 1 1/10 秒位の変更は不可です。
- * 2 タイマー停止時にリセットボタンを押すと、強制的に終了させることができます。

4-2 カウントアップタイマー

カウントアップタイマーとしてお使いいただけます。

(1) 表示内容

- ①設定時間へカウントアップ表示します。
- ②1/10 秒位タイム表示の有無の選択ができます。
- ③設定した時間に予鈴が鳴るようにプログラムすることができ、設定中はその予鈴ナンバーを表示します。

(2) 設定変更可能な項目

- ①設定時間は、任意の時間に設定ができます。(最大設定時間：99 分 59 秒)
- ②予鈴時間のプログラム (最大プログラム：9 種類) 設定ができます。

※初期設定値は、本紙 7 項を参照。





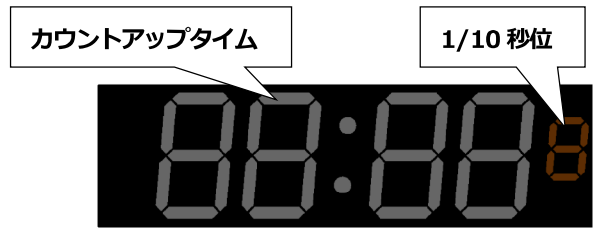

■：設定確認／修正方法、●：操作手順を示しています。

■設定確認／修正方法

例：10 分 30 秒、予鈴 1：45 秒、予鈴 2：9 分 30 秒、1/10 秒表示





	操作内容	ボタン	動作	表示
1	設定モード切り替え		設定モードに切り替わる。 分位が点滅。	
2	1/10 秒表示に設定変更		1/10 秒表示	
3	分位を確定し、 秒位設定に移動			
4	秒位を確定し、 予鈴 1 の分位設定に移動		カウントアップ 10 分 30 秒	
5	予鈴 1 の分位を確定し、 予鈴 1 の秒位設定に移動			
6	予鈴 1 の秒位を確定し、 予鈴 2 の分位設定に移動		予鈴 1 (b1) 45 秒	
7	予鈴 2 の分位を確定し、 予鈴 2 の秒位設定に移動			

8	予鈴2の秒位を確定し、 予鈴3の分位設定に移動		予鈴2 (b2) 9分30秒	 → 
9	<ul style="list-style-type: none"> * 1 予鈴3以降の設定 (b3~b9) を行う必要がある場合は、上記の方法に準じて行ってください。 * 2 設定中の予鈴タイムを00:00に設定すると、それ以降の予鈴設定はキャンセルされ分位設定画面に移動します。 			
10	設定を確定し、 タイマーモードへ切り替え			 → 

- * 1 1秒⇔1/10秒表示の切り替えは設定モードのみで可能です。
- * 2 2秒以上の長押しで数字の早送りが可能です。
- * 3 設定モードへの切り替えはリセットされているときのみ可能です。(動作途中での切り替えは不可)

●操作手順：タイマー操作

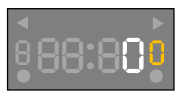
例：10分30秒、予鈴1：45秒、予鈴2：9分30秒、1/10秒表示

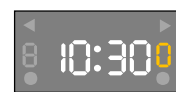
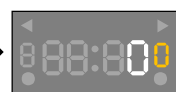
	操作内容	ボタン	動作	表示
1	タイマースタート		カウントアップ開始	 → 
2	タイマーストップ 時間変更	 	タイマーストップ 時間変更	 → 
3	予鈴1経過		ブザー	
4	予鈴2経過		ブザー	
5	タイマー終了		ブザー タイマーストップ	
6	リセット		初期表示	 → 

- * 1 1/10秒位の変更は不可です。
- * 2 タイマー停止時にリセットボタンを押すと、強制的に終了させることができます。

4-3 ストップウォッチ

ラップタイム/スプリットタイムを表示する
ストップウォッチとしてお使いいただけます。

(1) 表示内容

- ①計測時間を最大9時間59分59秒9まで表示します。
- ②1, 2位のタイム及び第1, 2ラップを計測して表示します。
- ③ラップ/スプリットの表示ができます。

(2) 設定変更可能な項目

- ①ラップ/スプリットの表示切り替えができます。

※初期設定値は、本紙7項を参照。



■：設定確認/修正方法、●：操作手順を示しています。

■設定確認/修正方法











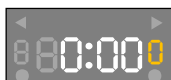
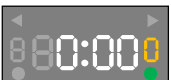

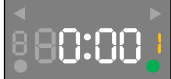
ラップ/スプリット表示の切り替え

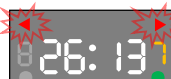
	操作内容	ボタン	動作	表示
1	ラップ表示からスプリット表示への切り替え		スプリット表示	
2	スプリット表示からラップ表示への切り替え		ラップ表示	

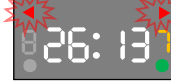
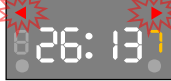
●操作手順：ラップタイムを計測する場合

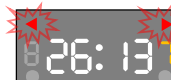
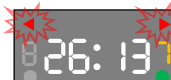
	操作内容	ボタン	動作	表示
1	スタート		計測開始	
2	ストップ (18秒5)		停止	
3	リセット		初期表示	

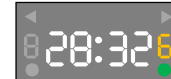
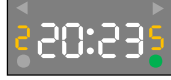

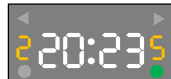
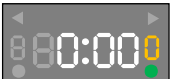



●操作手順：スプリットタイム（途中経過時間）を計測する場合

	操作内容	ボタン	動作	表示
1	ラップ表示からスプリット表示への切り替え		スプリット表示	 ⇒ 
2	スタート		計測開始	 ⇒ 
3	スプリット計測 (26分13秒7)		スプリットタイムを表示（停止）し、▲マークが点滅します。 *計測は継続	
4	ラップ表示に切り替え		ラップタイムを表示。 ▲マークが点滅します。 *計測は継続	 ⇒ 
5	スプリット表示に切り替え		スプリットタイムを表示。 ▲マークが点滅します。 *計測は継続	 ⇒ 
6	スプリット解除 (28分32秒6)		トータルタイムを表示し、 動作再開	 ⇒ 
7	ストップ (2時間20分23秒5)		停止	
8	リセット		初期表示	 ⇒ 

●操作手順：1位、2位タイムを計測する場合

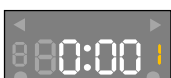
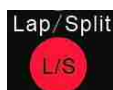
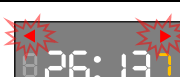
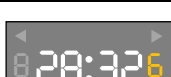
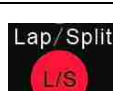
	操作内容	ボタン	動作	表示
1	ラップ表示からスプリット表示への切り替え		スプリット表示	 ⇒ 
2	スタート		計測開始	 ⇒ 
3	1位タイム計測 (26分13秒7)		1位タイムを表示(停止)し、 ▲マークが点滅します。 *計測は継続	
4	2位タイム計測 (28分32秒6)		1位タイムを表示(停止)した まま▲マークが消えます。 *計測は停止	 ⇒ 
5	2位タイム表示 (28分32秒6)		2位タイムを表示	 ⇒ 
6	リセット		初期表示	 ⇒ 

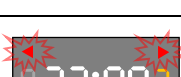
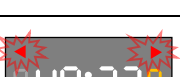
●操作手順：ラップタイム(区間時間)を計測する場合

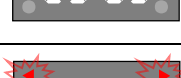
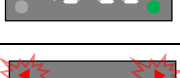
	操作内容	ボタン	動作	表示
1	スプリット表示からラップ表示への切り替え		スプリット表示	 ⇒ 
2	スタート		計測開始	 ⇒ 
3	第1ラップ計測 (26分13秒7)		第1ラップタイムを表示(停止)し、 ▲マークが点滅します。 *計測は継続	
4	第1ラップ解除 (26分32秒6)		トータルタイムを表示し、 動作再開	 ⇒ 
5	第2ラップ計測 (23分9秒2)		第2ラップタイムを表示(停止)し、 ▲マークが点滅します。 *計測は継続	
6	スプリットタイム表示へ切り替え (49分22秒9)		スプリット表示	 ⇒ 
7	第2ラップ表示へ切り替え (23分9秒2)		第2ラップタイム表示	 ⇒ 

8	第2ラップ解除 (1時間2分21秒5)		トータルタイムを表示し、 動作再開	 ⇒ 
9	ストップ (2時間20分23秒5)		停止	
10	リセット		初期表示	 ⇒ 

●操作手順：上記8のラップを解除せずにタイムをストップさせた場合

	操作内容	ボタン	動作	表示
8	第3ラップ計測、ストップ (1時間31分0秒6)		第2ラップタイムを表示の まま、計測停止	 ⇒ 
9	第3ラップ表示へ切り替え (1時間31分0秒6)		第3ラップタイム表示	 ⇒ 
10	リセット		初期表示	 ⇒ 

* 1 スプリットタイム/ラップタイムの意味は下図の通りです。

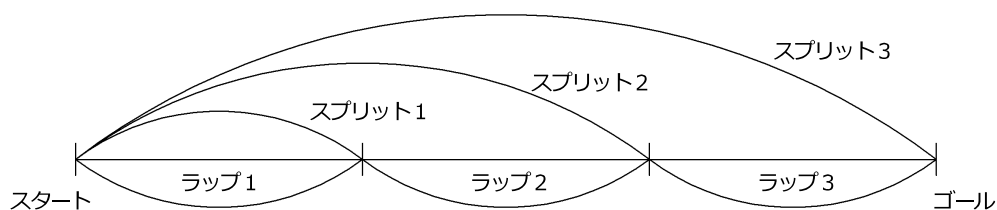

スプリットタイム=途中経過時間
ラップタイム=区間時間

4-4 プログラムタイマー

インターバルトレーニングをはじめとした
各種トレーニングなどにお使いいただけます。



(1) 表示内容

- ①0 秒～99 分 59 秒のタイムを表示します。
- ②プログラムナンバーを表示します。
- ④繰り返し回数／プログラムナンバー表示に切り替えることができます。

(2) 設定変更可能な項目

- ①1 サイクルを最大 9 プログラムの設定ができます。
- ②設定したプログラムの繰り返し回数を設定できます。(最大設定回数：99 回)
繰り返し回数を 0 に設定すると繰り返し回数はエンドレスになります。
- ③加算⇔減算の設定変更ができます。
- ④ラストプログラムキャンセルの設定ができます。





※初期設定値は、本紙 7 項を参照。

■：設定確認／修正方法、●：操作手順を示しています。

■設定確認／修正方法

例：プログラム 1：5 分 30 秒、プログラム 2：3 分 20 秒、繰り返し回数：15 回、減算



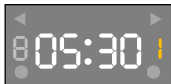

	操作内容	ボタン	動作	表示
1	設定モード切り替え		設定モードに切り替わる。 分位が点滅。	
2	プログラム 1 の分位を確定し、プログラム 1 の秒位設定に移動			
3	プログラム 1 の秒位を確定し、プログラム 1 の分位設定に移動		プログラム 1 (P1) 5 分 30 秒	
4	プログラム 2 の分位を確定し、プログラム 2 の秒位設定に移動			
5	プログラム 2 の秒位を確定し、プログラム 3 の分位設定に移動		プログラム 2 (P2) 3 分 20 秒	

6	<ul style="list-style-type: none"> * 1 プログラム3以降の設定 (P3~P9) を行う必要がある場合は、上記の方法に準じて行ってください。 * 2 設定中のプログラムタイムを 00 : 00 に設定すると、それ以降のプログラムはキャンセルされ繰り返し回数設定画面に移動します。 			
7	繰り返し回数設定に移動			 ⇒ 
8	繰り返し回数を確定		繰り返し回数 15回	 ⇒ 
9	設定を確定し、 タイマーモードへ切り替え			 ⇒ 

- * 1 繰り返し回数を 0 に設定すると繰り返し回数はエンドレスになります。
- * 2 2 秒以上の長押しで数字の早送りが可能です。
- * 3 設定モードへの切り替えはリセットされているときのみ可能です。(動作途中での切り替えは不可)

■設定確認/修正方法

加算/減算の切り替え



	操作内容	ボタン	動作	表示
1	設定モード切り替え			 ⇒ 
2	加算へ切り替え		加算	 ⇒ 

- * 1 加算⇔減算の切り替えは設定モードのみで可能です。

●操作手順：タイマー操作



例：プログラム1：5分30秒、プログラム2：3分20秒、繰り返し回数：15回、減算

	操作内容	ボタン	動作	表示
1	プログラム1スタート		ブザー	 ⇒ 
2	プログラム1終了 プログラム2スタート		ブザー	 ⇒ 
3	プログラム中断 タイム修正	  	タイマーストップ 時間変更	 ⇒ 
4	プログラム終了		ブザー	 ⇒ 
5	リセット		初期表示	 ⇒ 

- * 1 タイマー停止時に  ボタンを押すと、強制的に終了させることができます。
- * 2 タイマー停止時に  ボタンを押すと、次のプログラムにスキップすることができます。

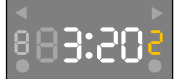
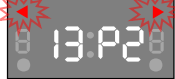

●操作手順：繰り返し回数確認操作

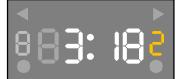
例：繰り返し回数 13 回目、プログラム 2

	操作内容	ボタン	動作	表示
1	繰り返し回数確認		タイマー動作中は▲点滅 タイマー停止中は▲消灯	 ⇒ 
2	表示を戻す			 ⇒ 

●操作手順：ラストプログラムキャンセル操作

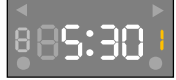
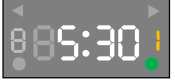
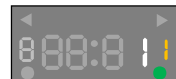
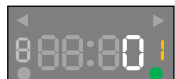
例：繰り返し回数 15 回目のプログラム 2 を行わずに終了させる場合

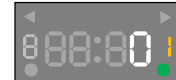
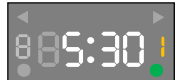
	操作内容	ボタン	動作	表示
1	ラストプログラム キャンセル設定			 ⇒ 
2	プログラム終了 (15 回目のプログラム 1 終了)		ブザー	 ⇒ 
3	リセット		初期表示	 ⇒ 

4-5 時計 (12/24 時制対応)

時計としてお使いいただけます。

(1) 表示内容

①時位、分位を表示します。

(2) 設定変更可能な項目

①アラーム時間を、任意の時間に設定ができます。(最大プログラム：5種類)

②12/24 時制の設定ができます。

③コロンの点灯/点滅の設定ができます。

※初期設定値は、本紙 7 項を参照。



■：設定確認/修正方法、●：操作手順を示しています。

■設定確認/修正方法

例：時計 13 時 10 分、アラーム時間 1：14 時 55 分、アラーム時間 2：18 時 30 分

	操作内容	ボタン	動作	表示
1	設定モード切り替え		設定モードに切り替わる。	
2	アラーム時間 1 の時位を確定し、アラーム時間 1 の分位設定に移動			
3	アラーム時間 1 の分位を確定し、アラーム時間 2 の時位設定に移動		アラーム時間 1 (b1) 14 時 55 分	
4	アラーム時間 2 の時位を確定し、アラーム時間 2 の分位設定に移動			
5	アラーム時間 2 の分位を確定し、アラーム時間 3 の時位設定に移動		アラーム時間 2 (b2) 18 時 30 分	
6	* 1 アラーム時間 3 以降の設定 (b3~b5) を行う必要がある場合は、上記の方法に準じて行ってください。 * 2 設定中のアラーム時間の時位もしくは分位を--に設定すると、そのアラーム時間はキャンセルされます。 (b1 を解除しても b2 は解除されません)			
7	アラームを確定し、 現在時刻の時位設定へ移動			
8	現在時刻の時位を確定し、 現在時刻の分位設定へ移動			

9	現在時刻の分位を確定		時刻 13 時 10 分	 → 
10	時計モードへ切り替え		時刻 13 時 10 分	 → 
11	スタート		13 時 10 分 0 秒から 最初の 5 秒間は秒位を表示	 → 
12	6 秒後、通常表示に戻る			 → 

* 1 2 秒以上の長押しで数字の早送りが可能です。

* 2 設定モードへの切り替えは常時可能です。





■ 設定確認／修正方法：12/24 時制切り替え、コロン点灯／点滅切り替え

例：12 時制、コロン点滅

	操作内容	ボタン	動作	表示
1	設定内容確認		24 時制、コロン点灯	 → 
2	24 時制／コロン点滅 に変更		24 時制、コロン点滅	 → 
3	12 時制／コロン点灯 に変更		12 時制、コロン点灯	 → 
4	12 時制／コロン点滅 に変更		12 時制、コロン点滅	 → 
5	設定完了		時刻 3 時 40 分 (15 時 40 分)	 → 

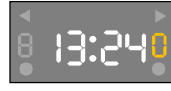
* 1 秒後に自動的に現在時刻（時計表示）に戻ります。

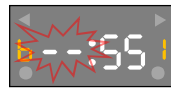
■ 設定確認／修正方法：アラーム時間 1 のみ設定解除

	操作内容	ボタン	動作	表示
1	設定モード切り替え * 時計停止時のみ可能		設定モードに切り替わる。	 → 
2	アラーム時間 1 の設定を 解除し確定		分位、時位のどちらかを --表示にする。	 → 

3	アラーム時間2の設定はそのまま残す。			 → 
4	時計モードへ切り替え		時刻 13時24分	 → 
5	スタート		13時24分0秒から 最初の5秒間は秒位を表示	 → 
6	6秒後、通常表示に戻る			 → 

■設定確認／修正方法：0秒合わせ（秒位が0～29秒で動作中の0秒合わせ）

例：11時22分28秒の場合

	操作内容	ボタン	動作	表示
1	0秒合わせ		11時22分28秒 →11時22分0秒	 → 
			11時22分0秒から 最初の5秒間は秒位を表示	 → 
2	6秒後、通常表示に戻る			 → 

■設定確認／修正方法：0秒合わせ（秒位が30～59秒で動作中の0秒合わせ）

例：11時22分49秒の場合

	操作内容	ボタン	動作	表示
1	0秒合わせ		11時22分49秒 →11時23分0秒	 → 
			11時23分0秒から 最初の5秒間は秒位を表示	 → 
2	6秒後、通常表示に戻る			 → 

* 残日、残時間を設定した後に他機能をご使用の場合、若干時刻がずれることがあります。

必要に応じて設定し直してください。

4-6 得点

得点ゲームにお使いいただけます。

(1) 表示内容

- ①得点 (0~99)
- ②得セット/得ゲーム (0~9)
- ③サーブ権/ポゼッション
- ④タイムアウト

(2) 設定変更可能な項目

- ①得セット/得ゲームの表示の有無の選択ができます。

※初期設定値は、本紙7項を参照。



■ : 設定確認/修正方法、● : 操作手順を示しています。

■ 設定確認/修正方法

得セット/得ゲーム表示無し

	操作内容	ボタン	動作	表示
1	設定モード切り替え		設定モードに切り替わる。	⇒
2	得セット/得ゲーム無しに 設定変更			⇒
3	設定確定、 ゲームモードに切り替え			⇒

* 1 設定モードへの切り替えはリセットされているときのみ可能です。

●操作手順：得セット／得ゲーム表示有りの場合

	操作内容	ボタン	動作	表示
1	得点入力		12 対 5	
2	左サーブ権入力			
3	右サーブ権入力			
4	左タイムアウト			
5	右タイムアウト			
6	得セット／得ゲーム入力		2 対 3	
7	コートチェンジ			
8	次のセット (ゲーム) に移動		得セット／得ゲーム以外をリセット	
9	リセット	2秒以上長押し	初期表示	

* 1 2秒以上の長押しで数字の早送りが可能です。

* 2 タイムアウト、サーブ権／ポジション表示は、点灯している側のボタンを押すと表示を消すことができます。

4-7 ゲームモード (カウントダウン)

カウントダウンタイマーと得点表示を切り替えてお使いいただけます。

(1) 表示内容

- ①設定時間からカウントダウン表示します。
- ②1/10 秒位タイム表示の有無の選択ができます。
- ③設定した時間に予鈴が鳴るようにプログラムすることができ、設定中はその予鈴ナンバーを表示します。
- ④得点 (0~99)
- ⑤得セット/得ゲーム (0~9)
- ⑥サーブ権/ポゼッション
- ⑦タイムアウト

(2) 設定変更可能な項目

- ①設定時間は、任意の時間に設定ができます。(最大設定時間：99 分 59 秒)
- ②予鈴時間のプログラム (最大プログラム：9 種類) 設定ができます。
- ③得セット/得ゲームの表示の有無の選択ができます。

※初期設定値は、本紙 7 項を参照。



■ : 設定確認/修正方法、● : 操作手順を示しています。

■ 設定確認/修正方法

例 : 10分30秒、予鈴1 : 1分30秒、予鈴2 : 45秒、1/10秒表示、得セット/得ゲーム表示無し

	操作内容	ボタン	動作	表示
1	設定モード切り替え		設定モードに切り替わる。 分位が点滅。	 ⇒ 
2	1/10秒表示に設定変更		1/10秒表示	 ⇒ 
3	分位を確定し、 秒位設定に移動			 ⇒ 
4	秒位を確定し、 予鈴1の分位設定に移動		カウントダウン 10分30秒	 ⇒ 
5	予鈴1の分位を確定し、 予鈴1の秒位設定に移動			 ⇒ 
6	予鈴1の秒位を確定し、 予鈴2の分位設定に移動		予鈴1 (b1) 1分30秒	 ⇒ 
7	予鈴2の分位を確定し、 予鈴2の秒位設定に移動			 ⇒ 
8	予鈴2の秒位を確定し、 予鈴3の分位設定に移動		予鈴2 (b2) 45秒	 ⇒ 
9	<p>* 1 予鈴時間3以降の設定 (b3~b9) を行う必要がある場合は、上記の方法に準じて行ってください。</p> <p>* 2 設定中の予鈴タイムを 00 : 00 に設定すると、それ以降の予鈴設定はキャンセルされ分位設定画面に移動します。</p>			
10	得点モードに切り替え			 ⇒ 
11	得セット/得ゲーム無しに 設定変更			 ⇒ 
12	設定確定、 ゲームモードに切り替え			 ⇒ 

* 1 1秒⇔1/10秒表示の切り替えは設定モードのみ可能です。

* 2 2秒以上の長押しで数字の早送りが可能です。



* 3 設定モードへの切り替えはリセットされているときのみ可能です。(動作途中での切り替えは不可)

●操作手順：

ゲームタイム操作は「4-1 カウントダウンタイマー」を参照ください。

得点入力操作は「4-6 得点」を参照ください。

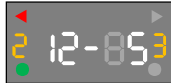
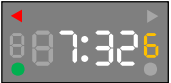
●操作手順：得点表示⇔ゲームタイム表示切り替え

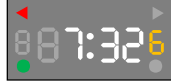
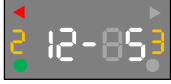
	操作内容	ボタン	動作	表示
1	得点表示からゲームタイム表示に変更		得点表示→ゲームタイム表示	 ⇒ 
2	ゲームタイム表示から得点表示に変更		ゲームタイム表示→得点表示	 ⇒ 

●操作手順：次のセット（ゲーム）に移動する場合、リセットする場合

	操作内容	ボタン	動作	表示
1	次のセット（ゲーム）に移動 *得点表示時の場合		得セット/得ゲーム以外をリセット。 ゲームタイムはリセットされません。	 ⇒ 
	次のセット（ゲーム）に移動 *ゲームタイム表示時の場合		ゲームタイムをリセット。 得点、得セット/得ゲームはリセットされません。	 ⇒ 
2	リセット	 2秒以上長押し	初期表示	 ⇒ 

4-8 ゲームモード (カウントアップ)

カウントアップタイマーと得点表示を切り替えてお使いいただけます。

(1) 表示内容

- ①設定時間へカウントアップ表示します。
- ②1/10 秒位タイム表示の有無の選択ができます。
- ③設定した時間に予鈴が鳴るようにプログラムすることができ、設定中はその予鈴ナンバーを表示します。
- ④得点 (0~99)
- ⑤得セット/得ゲーム (0~9)
- ⑥サーブ権/ポゼッション
- ⑦タイムアウト

(2) 設定変更可能な項目

- ①設定時間は、任意の時間に設定ができます。(最大設定時間：99 分 59 秒)
- ②予鈴時間のプログラム (最大プログラム：9 種類) 設定ができます。
- ③得セット/得ゲームの表示の有無の選択ができます。

※初期設定値は、本紙 7 項を参照。

■：設定確認/修正方法、●：操作手順を示しています。



■設定確認／修正方法

例：10分30秒、予鈴1：45秒、予鈴2：9分30秒、1/10秒表示、得セット／得ゲーム表示無し

	操作内容	ボタン	動作	表示
1	設定モード切り替え		設定モードに切り替わる。 分位が点滅。	 ⇒ 
2	1/10秒表示に設定変更		1/10秒表示	 ⇒ 
3	分位を確定し、 秒位設定に移動			 ⇒ 
4	秒位を確定し、 予鈴1の分位設定に移動		カウントアップ 10分30秒	 ⇒ 
5	予鈴1の分位を確定し、 予鈴1の秒位設定に移動			 ⇒ 
6	予鈴1の秒位を確定し、 予鈴2の分位設定に移動		予鈴1 (b1) 45秒	 ⇒ 
7	予鈴2の分位を確定し、 予鈴2の秒位設定に移動			 ⇒ 
8	予鈴2の秒位を確定し、 予鈴3の分位設定に移動		予鈴2 (b2) 9分30秒	 ⇒ 
9	<p>* 1 予鈴時間3以降の設定 (b3~b9) を行う必要がある場合は、上記の方法に準じて行ってください。 * 2 設定中の予鈴タイムを 00:00 に設定すると、それ以降の予鈴設定はキャンセルされ分位設定画面に移動します。</p>			
10	得点モードに切り替え			 ⇒ 
11	得セット／得ゲーム無しに 設定変更			 ⇒ 
12	設定確定、 ゲームモードに切り替え			 ⇒ 

* 1 1秒⇔1/10秒表示の切り替えは設定モードのみで可能です。

* 2 2秒以上の長押しで数字の早送りが可能です。



* 3 設定モードへの切り替えはリセットされているときのみ可能です。(動作途中での切り替えは不可)

●操作手順：

ゲームタイム操作は「4-2 カウントアップタイマー」を参照ください。

得点入力操作は「4-6 得点」を参照ください。

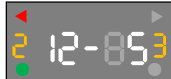
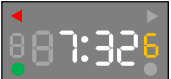
●操作手順：得点表示⇔ゲームタイム表示切り替え

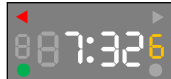
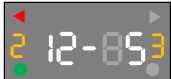
	操作内容	ボタン	動作	表示
1	得点表示からゲームタイム表示に変更		得点表示→ゲームタイム表示	 ⇒ 
2	ゲームタイム表示から得点表示に変更		ゲームタイム表示→得点表示	 ⇒ 

●操作手順：次のセット（ゲーム）に移動する場合、リセットする場合

	操作内容	ボタン	動作	表示
1	次のセット（ゲーム）に移動 *得点表示時の場合		得セット/得ゲーム以外をリセット。 ゲームタイムはリセットされません。	 ⇒ 
	次のセット（ゲーム）に移動 *ゲームタイム表示時の場合		ゲームタイムをリセット。 得点、得セット/得ゲームはリセットされません。	 ⇒ 
2	リセット	 2秒以上長押し	初期表示	 ⇒ 

4-9 テニス

テニス用としてお使いいただけます。

(1) 表示内容

- ①得点 (0, 15, 30, 45, A)
- ②得ゲーム (0~9)
- ③サーブ権
- ④タイブレーク時の得点 (0~99)



※初期設定値は、本紙7項を参照。

■：設定確認/修正方法、●：操作手順を示しています。



●操作手順：得セット/得ゲーム表示有りの場合

	操作内容	ボタン	動作	表示
1	得点入力		0→15→30→40	→
2	デュース →アドバンテージ			→
3	アドバンテージ →デュース			→
4	左サーブ権入力			→
5	右サーブ権入力			→
6	得ゲーム入力		2 対 3	→
7	コートチェンジ			→
8	次のゲームに移動		得ゲーム以外をリセット	→
9	リセット	2秒以上長押し	初期表示	→

* 1 2秒以上の長押しで数字の早送りが可能です。

* 2 タイムアウト、サーブ権/ポジション表示は、点灯している側のボタンを押すと表示を消すことができます。

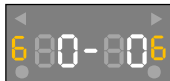
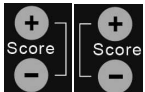
●操作手順：タイブレークの場合

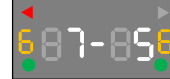
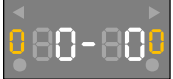
	操作内容	ボタン	動作	表示
1	タイブレークに変更			 → 
2	得点入力		7対5	 → 
3	リセット	 2秒以上長押し	初期表示	 → 

4-104 桁数値表示

任意の4桁の数値を表示することができます。

(1) 表示内容



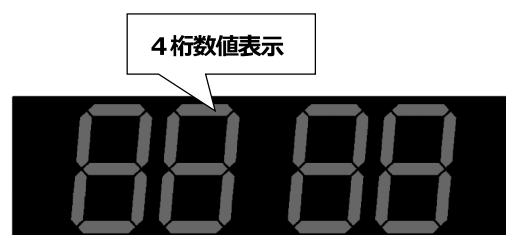

①0~9999

※初期設定値は、本紙7項を参照。

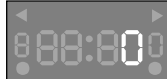
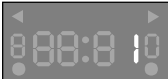

■：設定確認／修正方法、●：操作手順を示しています。

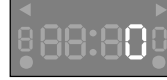
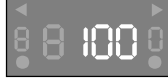
●操作手順：4桁数値入力

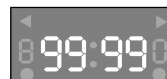
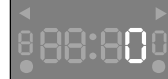
	操作内容	ボタン	動作	表示
1	1位、10位入力			 → 
2	100位、1000位入力			 → 
5	リセット		初期表示	 → 

*1 2秒以上の長押しで数字の早送りが可能です。

4-11 残日表示

残日表示としてお使いいただけます。

(1) 表示内容

①設定時間への残日表示ができます。

(1分から9998日23時間59分)

(2) 設定変更可能な項目

①残日、残時間

※初期設定値は、本紙7項を参照。



■：設定確認／修正方法、●：操作手順を示しています。

■設定確認／修正方法





例：123日16時間45分

	操作内容	ボタン	動作	表示
1	設定モード切り替え		設定モードに切り替わる。 100日位が点滅。	
2	100日位を確定し、 1日位設定に移動			
3	1日位を確定し、 時位設定に移動		123日	
4	時位を確定し、 分位設定に移動			
5	分位を確定し、 100日位設定に移動		16時間45分	
6	残日モードへ切り替え スタート		自動的にスタート 3回点滅する	

* 1 2秒以上の長押しで数字の早送りが可能です。

●操作手順：残日表示開始

例：123日 16時間 45分

	操作内容	ボタン	動作	表示
1	残日モードへ切り替え スタート		自動的にスタート 3回点滅する	 → 
2	残日 0 終了		自動的にストップ	 → 

●残日、残時間修正手順

例：101日 14時間 23分

	操作内容	ボタン	動作	表示
1	設定モードに切り替え		設定モードに切り替わる。 100日位が点滅	 → 
2	100日位を確定し、 1日位設定に移動			 → 
3	1日位を確定し、 時位設定に移動			 → 
4	時位を確定し、 分位設定に移動			 → 
5	残日モードへ切り替え 再スタート		自動的に再スタート 3回点滅する	 → 

*残日、残時間を設定した後に他機能をご使用の場合、若干時刻がずれることがあります。

必要に応じて設定し直してください。

5. 赤外線リモコンの取扱説明

5-1 リモコンの受光部

1. 本体のリモコン受光部は前面のみです。
2. 本体とリモコンの受信距離は、目安として前面側：約 15m
有効照射範囲は、目安として水平方向： $\pm 45^\circ$
垂直方向： $\pm 30^\circ$ としてください。

リモコンは前面側から
操作します。

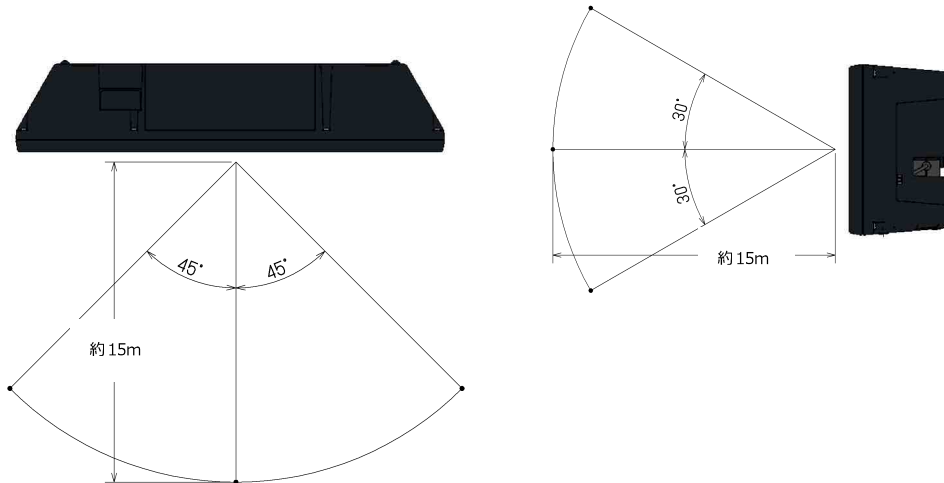

*環境によっては、赤外線リモコンで操作できないことや干渉などによる誤動作があります。
その場合、設置場所を変更するなど使用環境の変更をお願いします。

5-2 チャンネル (CH) について

1. 本製品の付属のリモコンは『6チャンネル』を切り替えて使用することができます。
これにより複数のセットをそれぞれのリモコンで使用するときに混信を防ぐことができます。
(例：体育館内に複数のコートがあり、本製品を複数台使用して同時に試合を行う場合)

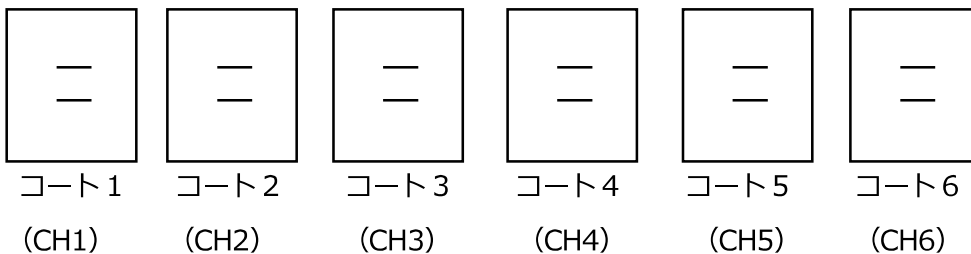

5-3 赤外線リモコンの設定方法

1. 本体の電源スイッチ（POWER）を ON にします。
2. 赤外線リモコンの **CH** ボタンで本体のチャンネルを設定します。
ボタンを押す度に、表示盤が「CH0」→「CH1」→「CH2」→「CH3」→「CH4」→「CH5」→「CH6」
→「CH0」→「CH1」・・・と切り替わります。



※出荷時設定は「CH0」です。「CH0」は全チャンネルのリモコン受信が可能です。

※タイマー動作中や設定中には本操作は行えません。

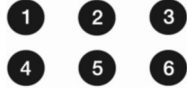
3. 赤外線リモコンの  ボタンでチャンネルを設定します。設定したいチャンネル番号を押してください。

※出荷時設定は「1」です。

※赤外線リモコン単体では、現在どのチャンネルに設定されているかわかりません。

本体と合わせて動作確認を実施してください。

※ご使用前に必ず、本体と赤外線リモコンのチャンネルが一致していることを確認してください。

5-4 設定内容の記憶について

本体及び赤外線リモコンのチャンネル設定は、設定変更時に自動的に記憶されます。

本体の電源を入れたときや赤外線リモコンの電池を交換したときには、

直前の設定のままご使用いただけます。

※赤外線リモコンは、電池を数日間外したままにしておくと、赤外線リモコンのチャンネル設定が消えてしまい、再びご使用されるときにチャンネル1になっていることがあります。

5-5 赤外線リモコンのボタン割り当て

1. 設定/操作はすべて赤外線リモコンで行います。
2. 操作内容は下記の通りです。

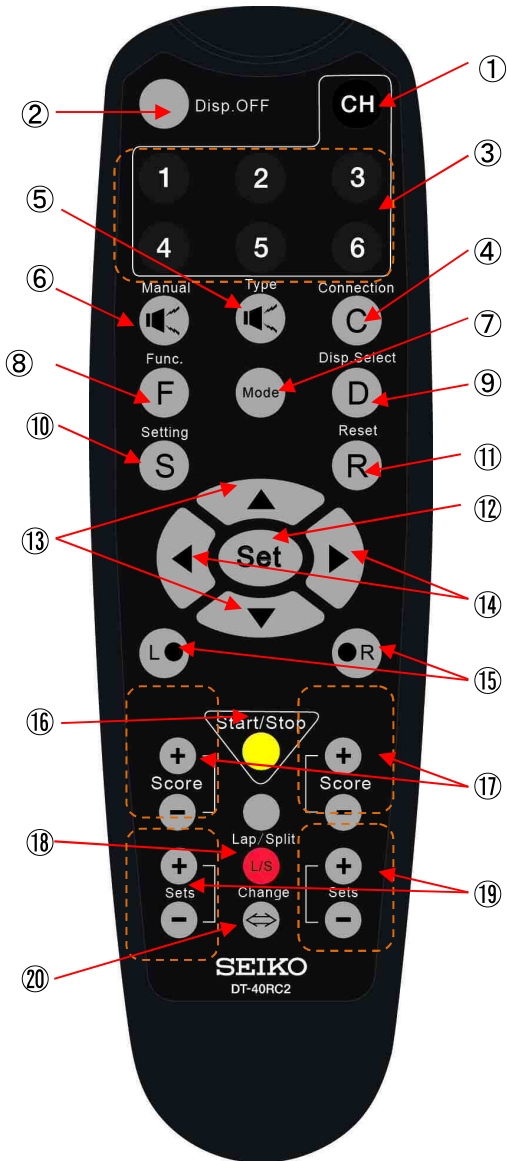

- ① 本体チャンネル切り替え
- ② 表示 ON/OFF 切り替え
- ③ 赤外線リモコンチャンネル設定 (1~6)
- ④ 接続設定切り替え
- ⑤ ブザー音切り替え
- ⑥ 手動ブザー
- ⑦ モード切り替え
- ⑧ イベント切り替え
- ⑨ 表示切り替え
- ⑩ 設定モード切り替え
- ⑪ リセット
- ⑫ セット
- ⑬ 数字変更
- ⑭ サーブ権/ポジション
- ⑮ タイムアウト
- ⑯ スタート/ストップ
- ⑰ 得点
- ⑱ ラップ/スプリット切り替え
- ⑲ 得セット/得ゲーム
- ⑳ コートチェンジ

3. リモコンの電池交換





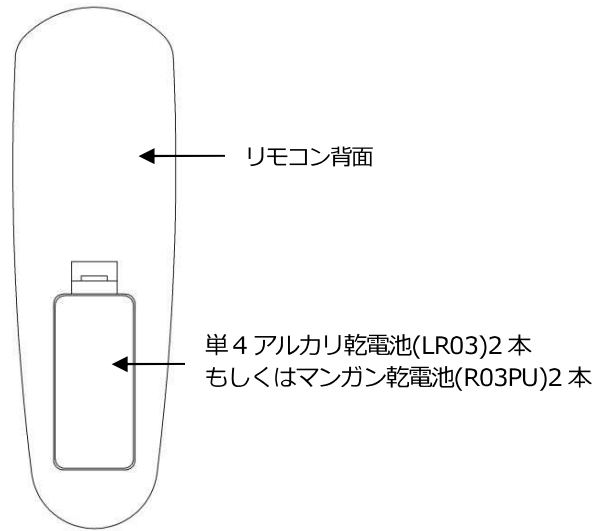

リモコンの動作が悪くなった場合は、
電池を交換してください。

*最初から装着されている電池はテスト用電池です。
早めに交換されることをお勧めします。



次のことをお守りください。

乾電池の破裂・液漏れ・発熱により、けがや周囲の汚損の原因になります。

 注意		
乾電池の取り扱い	単4 アルカリ乾電池 (LR03) または、マンガン乾電池 (R03PU) 以外は使用しないでください。	
	アルカリ乾電池とマンガン乾電池を混ぜて使用しないでください。	
	新しい乾電池と古い乾電池を混ぜて使用しないでください。最初の装着や交換の時は、全部新しい電池を使用してください。	
	乾電池を製品に入れるときは、表示通りの極性に入れてください。故障や異常動作の原因になります。	
	使用後は、乾電池を必ず抜いてください。液漏れ等で故障の原因になります。	
赤外線リモコンの保管	使用後、赤外線リモコンを紛失しないよう大切に保管してください。赤外線リモコンを紛失しますと、操作することができなくなります。	

6. 機器接続について



注意

ケーブルを接続するときは、必ず電源スイッチを切ってから行い、1台目から順番に電源を入れてください。順番が逆になった場合、表示や動作がおかしくなることがあります。また、ケーブルは指定のケーブル以外は使用しないでください。故障の原因となります。



複数台をつないでいるときは、電源が ON の状態で専用ケーブルの抜差しは絶対に行わないでください。動作や表示が異常になることがあります。誤って行ってしまった場合は、すべて電源を切って5秒以上の間隔をあけてから、1台目から順番に再度電源スイッチを入れなおしてください。



6-1 機器接続設定方法

機器接続設定は下記6種類あります。*下記赤文字部分が該当機器です。



No.	機器接続仕様	接続内容
1	親機設定	親機 (DT-40) – 子機 (DT-40) 親機 (DT-40) – 子機 (ST-306)
2	子機②	親機 (DT-40) – 子機 (DT-40)
3	子機③	親機 (DT-40) – 子機 (DT-40) *ミラー表示
4	子機④	親機 (CT-2000) – 子機 (DT-40)
5	子機⑤	親機 (ST-2030) – 子機 (DT-40)
6	子機⑥	親機 (KT-601) – 子機 (DT-40)

出荷設定は親機設定です。

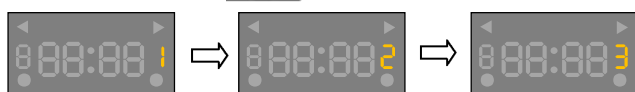
1. 本体の電源スイッチ (POWER) を ON にします。
2. 赤外線リモコンの  ボタンを押すことで機器接続設定が変更されます。



* ボタンは赤外線リモコン側と本体側のチャンネルが同じ場合のみ機能します。

- *  ボタンを押すと表示が消えて赤外線リモコンの操作がきかなくなります。その場合、 ボタンで親機設定"1"に再設定することで表示が戻ります。

6-2 機器接続方法

(1) デジタルタイマー (DT-40) を親機として使用する場合

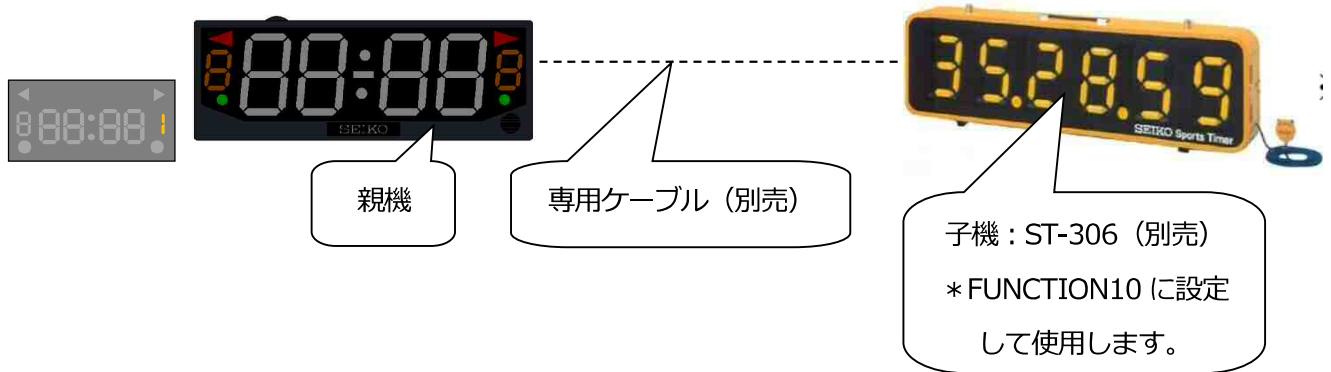
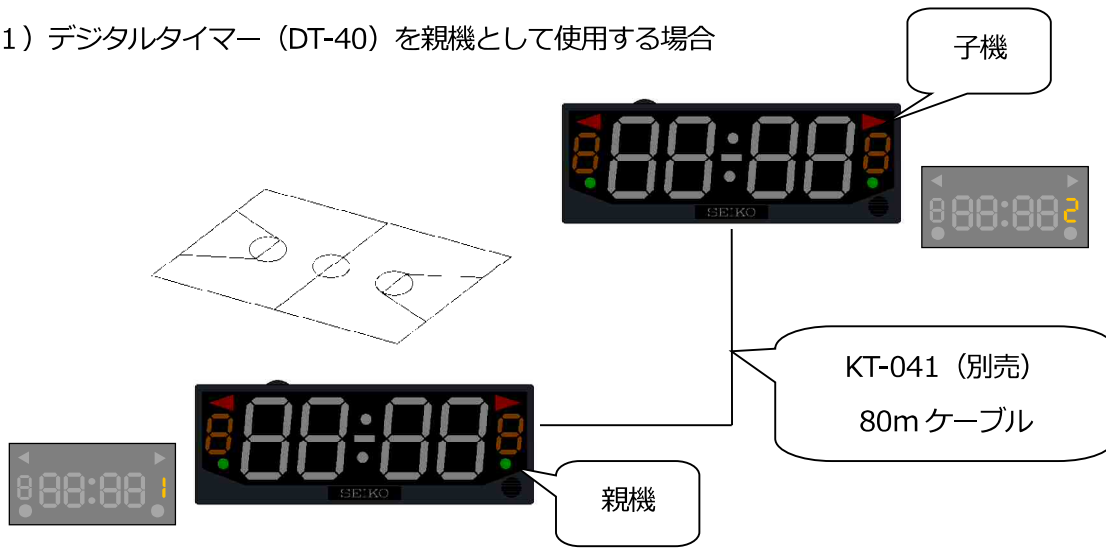

(2) デジタルタイマー (DT-40) を子機として使用する場合

- 1. 親機 : DT-40

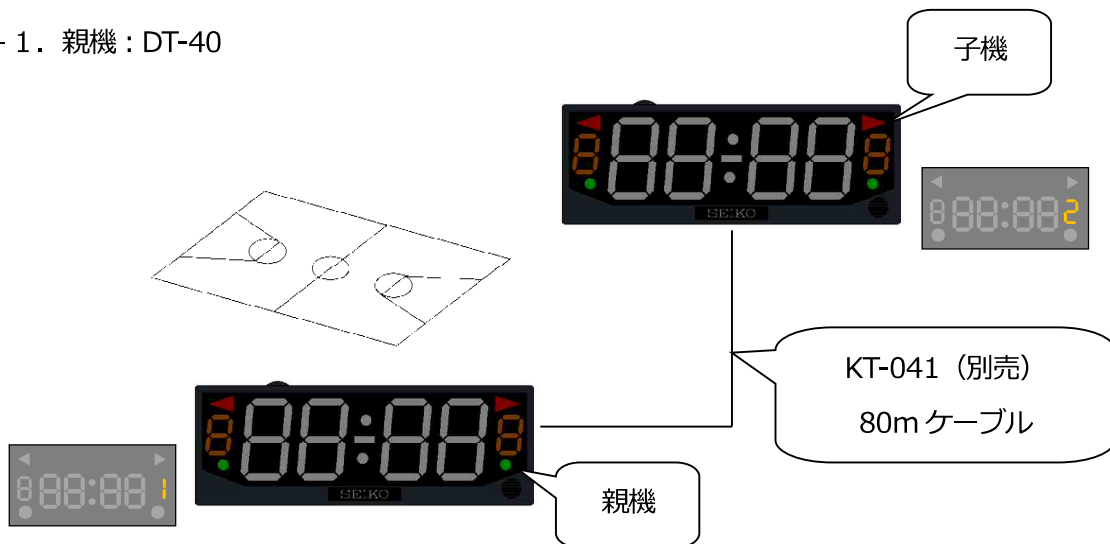

- 2. 親機 : DT-40 * 子機ミラー表示

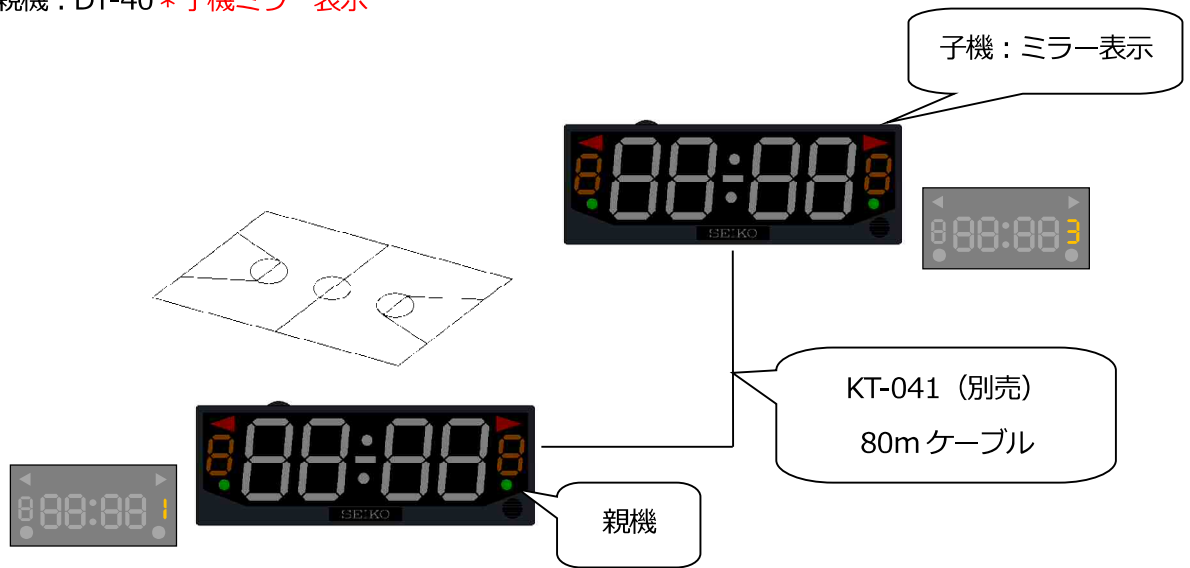

*ミラー表示は得点、得セット/得ゲーム、タイムアウト、サーブ権/ポジションに対応します。

- 3. 親機 : CT-2000

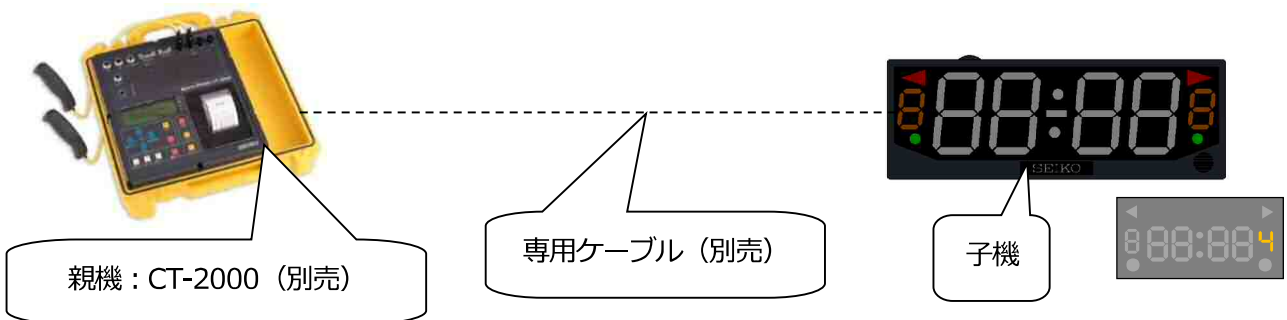

*タイマーのみ表示します。

－ 4. 親機 : ST-2030

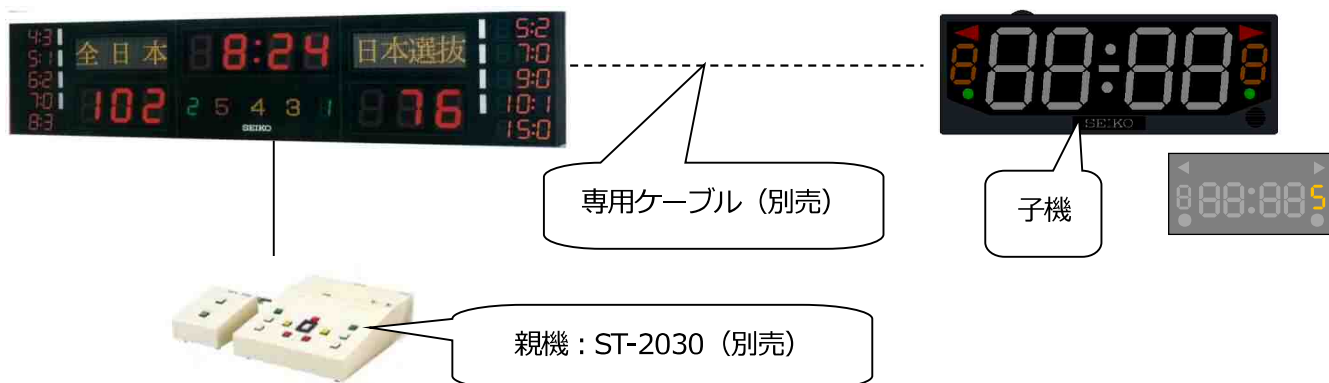

*タイマーのみ表示します。

－ 5. 親機 : KT-601

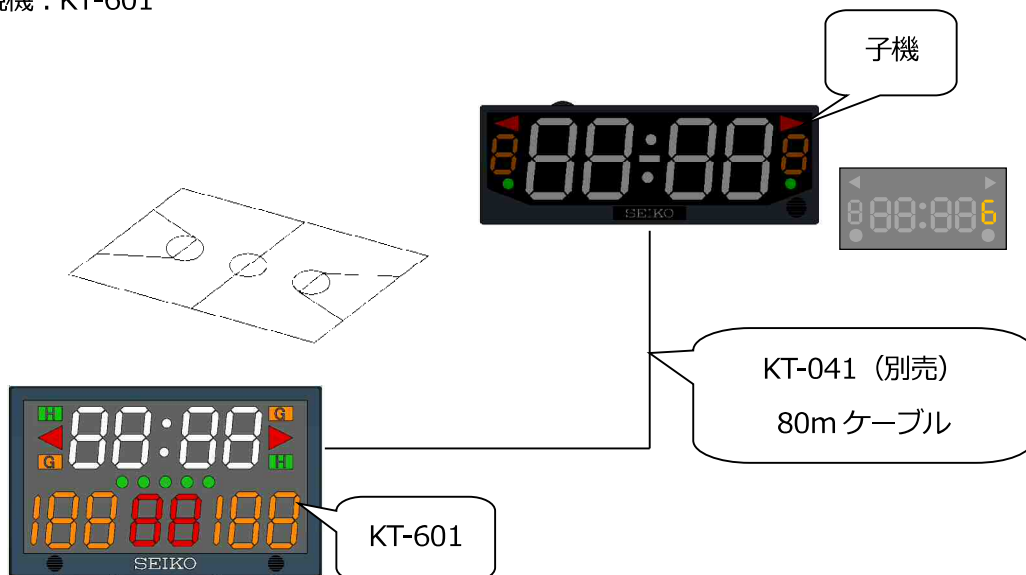

*タイマーのみ表示します。



7. 出荷時設定について

イベントに関係ある初期設定については下記の通りです。



NO.	イベント	初期設定値		NO.	イベント	初期設定値	
1	カウントダウン タイマー	タイマー	未設定	6	得点	得点	未設定
		予鈴時間	未設定			得セット/得ゲーム表示	表示
		1秒⇔1/10秒	1秒			表示	得点
2	カウントアップ タイマー	タイマー	未設定	7	ゲームモード (カウント ダウン)	ゲームタイム	未設定
		予鈴時間	未設定			予鈴時間	未設定
		1秒⇔1/10秒	1秒			得セット/得ゲーム表示	表示
		1秒⇔1/10秒	1秒				
3	ストップ ウォッチ	ラップ⇔スプリット	ラップ	8	ゲームモード (カウント アップ)	表示	得点
4	プログラム タイマー	プログラム	未設定			ゲームタイム	未設定
		タイマー	未設定			予鈴時間	未設定
		減算⇔加算	減算			得セット/得ゲーム表示	表示
		繰り返し回数	未設定			1秒⇔1/10秒	1秒
5	時計 (12/24 時制 対応)	時刻	未設定	9	テニス	-	未設定
		12/24 時制	24	10	4桁数値表示	-	未設定
		コロン点灯/点滅	点灯	11	残日表示	残日、残時間	未設定
		アラーム時刻	未設定				

各イベント共通の初期設定に関しては下記の通りです。

NO.	機能	初期設定値
1	親機/子機	親機
2	赤外線リモコンチャンネル	CH1
3	本体チャンネル	CH0
4	イベント	F01 カウントダウンタイマー
5	表示ON/OFF	ON
6	ブザー音	Snd1

※1.  ボタンを押した後に  ボタンを2秒長押しすると、現在のイベントの設定内容がすべてクリアされ、設定が工場出荷時の初期設定値の表示に戻ります。

(リセットされた際にはファンクション表示が点滅をします。)

※2.  ボタンを押した後に  ボタンを2秒長押しすると、全てのイベントの設定内容がすべてクリアされ、設定が工場出荷時の初期設定値の表示に戻ります。

(リセットされた際にはLEDが点滅をします。)

※3. タイマー動作中や設定中には上記操作は行えません。

※4. 上表に記されている初期設定値は、設定変更可能です。

※5. 変更した設定内容は電源を切った後及び停電時も内部に記憶されます。

8. 構成内容・仕様について

1. 構成内容

- ①デジタルタイマー本体 (DT-40MB) : 1 台
- ②電源ケーブル (5m) 付きアダプタ (KT-ADP01) : 1 個
- ③赤外線リモコン (DT-40RC2) : 1 台
 - *単 4 乾電池 2 本含む
- ④はじめにお読みください : 1 部
- ⑤機能別操作ガイド : 1 部 (URL : https://www.seiko-sts.co.jp/products/uploads/pdf/st_dt_40_guide.pdf)

2. 仕様

- ・サイズ : 本体 約 570 (W) × 200 (H) × 120 (D) mm
赤外線リモコン 約 49 (W) × 165 (H) mm
- ・表示 : タイマー部 / 高輝度白色 LED 文字高さ 140mm
得セット部 / 高輝度橙色 LED 文字高さ 70mm
ポーズセッション部 / 高輝度赤色 LED
タイムアウト部 / 高輝度緑色 LED
- ・動作温度範囲 : 0℃ ~ 40℃ (直射日光は除く)
- ・質量 : 約 2.3 kg (本体)、0.7 kg (電源ケーブル付きアダプタ)
- ・電源 : AC 100 V ~ 240 V 50/60 Hz (最大消費電力 8.4W)
- ・ケース素材 : ABS樹脂製

※連動ケーブル KT-041 (80m (別売)) による接続で複数台 (最大 4 台) の連動が可能です。

※本製品は屋内専用です。

(注) 上記の製品仕様は改良のため予告なく、変更することがあります。

当製品に関するお問い合わせおよび修理依頼は、下記ホームページよりご連絡ください。

セイコータイムクリエーション株式会社

タイムシステム・FA 事業本部

<https://www.seiko-stc.co.jp>



セイコータイムクリエーション株式会社

I-7326-2